

Etiqueta identificativa del alumno

INSTRUCCIONES PARA LA REALIZACIÓN DE LA PRUEBA. El alumno deberá contestar solo a una de las dos opciones propuestas: A o B.

Todos los ejercicios se resolverán en esta hoja de examen, pudiéndose utilizar el cuadernillo facilitado por el tribunal para operaciones en "sucio". No obstante lo anterior, si algún alumno estima que el espacio proporcionado para la resolución de un determinado ejercicio no fuera suficiente, podrá resolverlo en el cuadernillo de examen, debiendo indicarlo con la expresión "RESUELTO EN EL CUADERNILLO" o similar. La ejecución del dibujo se hará con lápiz, portaminas o similar utilizando diferentes durezas, grosores y/o colores a fin de diferenciar trazados auxiliares, soluciones intermedias, soluciones finales, etc. No se deben borrar las construcciones auxiliares empleadas. Se podrá utilizar cualquier instrumento de dibujo, incluida calculadora no programable. Se adherirá una pegatina a esta hoja en el espacio reservado a tal efecto antes de entregar el examen. Al finalizar, se doblará esta hoja de examen, se grapará al cuadernillo y se entregarán ambos. La duración de la prueba es de 90 minutos.

EJERCICIO 1 (3 puntos)

Dibuja la figura homóloga del pentágono, conocido el Centro de Homología **C**, el Eje de Homología **E** y una pareja de puntos homólogos **A-A'**.

OPCIÓN A

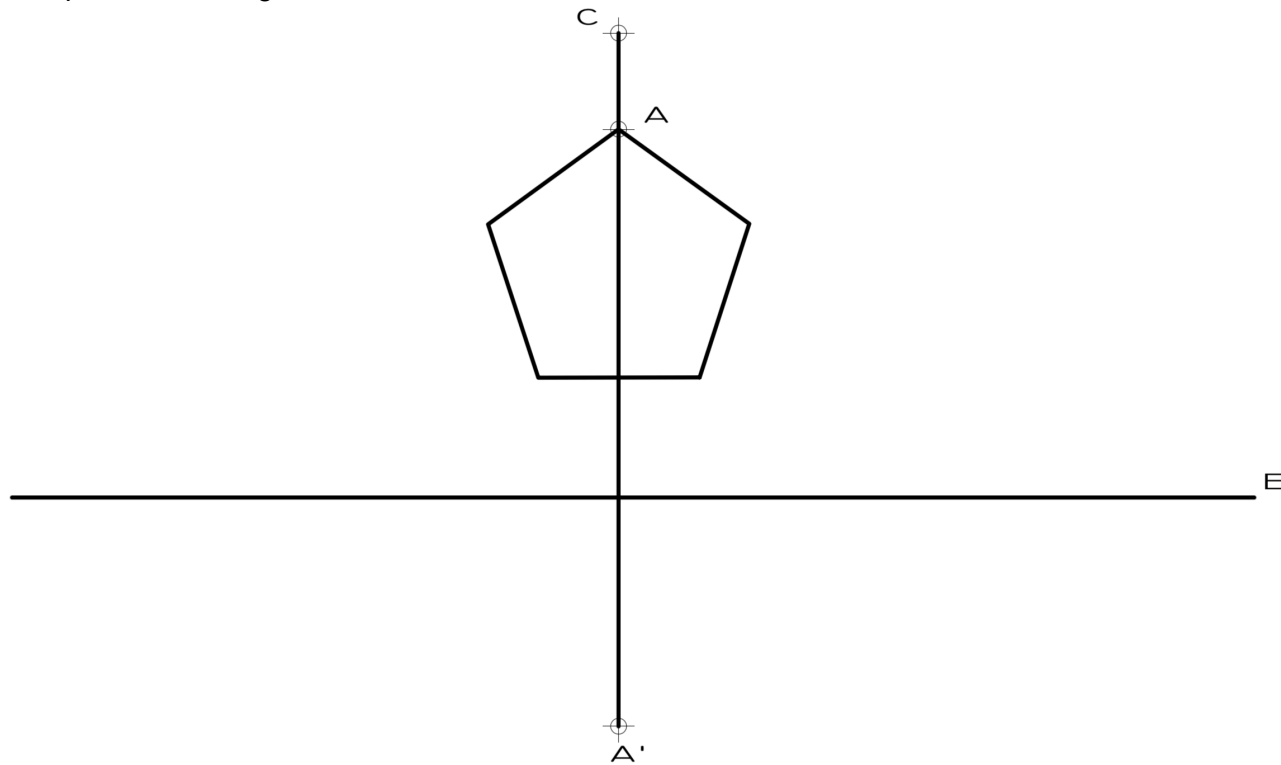

EJERCICIO 2 (2 puntos).

Los puntos A, B y C pertenecen al plano α . Dibuja las proyecciones que faltan y halla las proyecciones del triángulo que forman y su verdadera magnitud.

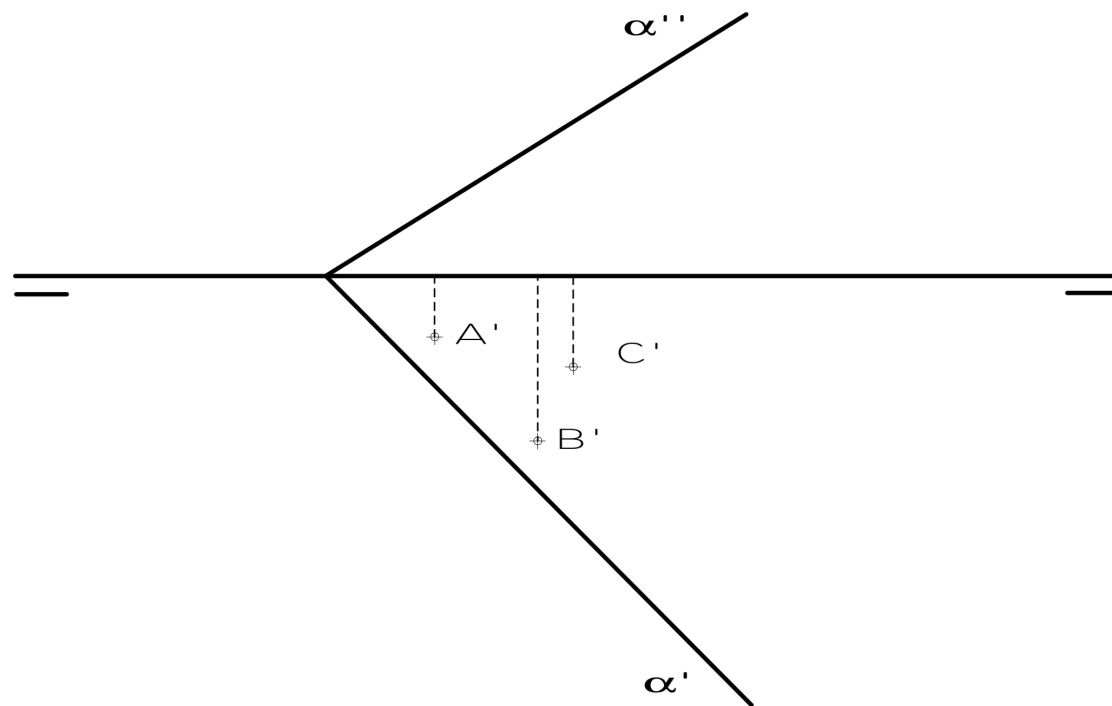

EJERCICIO 3 (2 puntos).

Halla las proyecciones del punto A, intersección entre la recta R y el plano β .

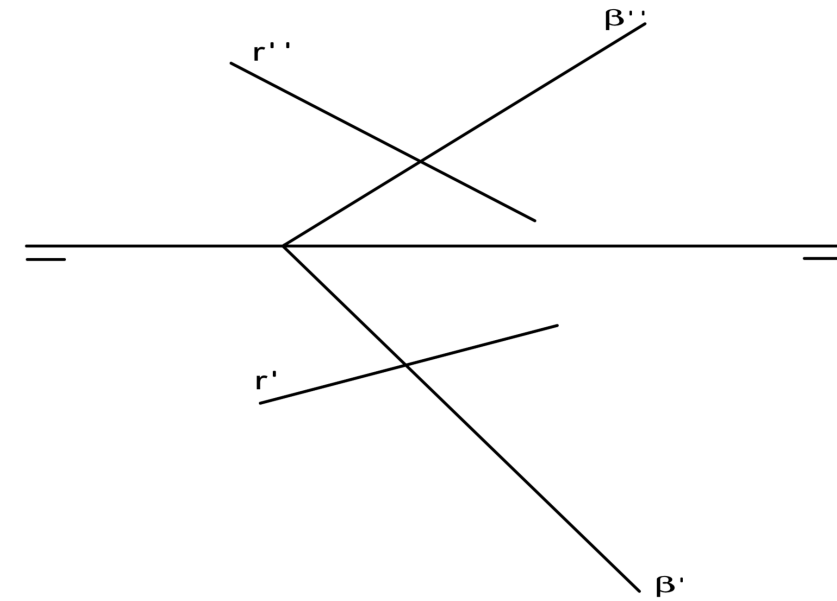

EJERCICIO 4 (3 puntos).

Dibuja las vistas (alzado, planta y perfil) de la pieza dada en isométrica, según el método del primer diedro (sistema europeo). Escala: 1:1; medidas expresadas en milímetros. No es necesario acotar las vistas. Dibuja las aristas ocultas en línea discontinua.

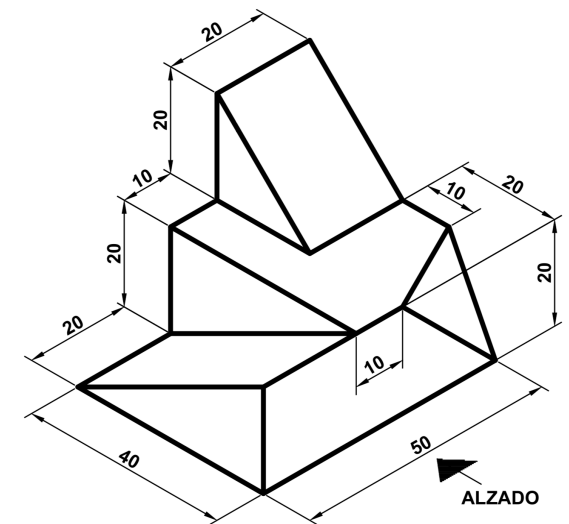

Etiqueta identificativa del alumno

INSTRUCCIONES PARA LA REALIZACIÓN DE LA PRUEBA. El alumno deberá contestar solo a una de las dos opciones propuestas: A o B.

Todos los ejercicios se resolverán en esta hoja de examen, pudiéndose utilizar el cuadernillo facilitado por el tribunal para operaciones en "sucio". No obstante lo anterior, si algún alumno estima que el espacio proporcionado para la resolución de un determinado ejercicio no fuera suficiente, podrá resolverlo en el cuadernillo de examen, debiendo indicarlo con la expresión "RESUELTO EN EL CUADERNILLO" o similar. La ejecución del dibujo se hará con lápiz, portaminas o similar utilizando diferentes durezas, grosores y/o colores a fin de diferenciar trazados auxiliares, soluciones intermedias, soluciones finales, etc. No se deben borrar las construcciones auxiliares empleadas. Se podrá utilizar cualquier instrumento de dibujo, incluida calculadora no programable. Se adherirá una pegatina a esta hoja en el espacio reservado a tal efecto antes de entregar el examen. Al finalizar, se doblará esta hoja de examen, se grapará al cuadernillo y se entregarán ambos. La duración de la prueba es de 90 minutos.

EJERCICIO 1 (3 puntos) **OPCIÓN B**
Dibuja un ovoide a partir de sus ejes AB y CD.

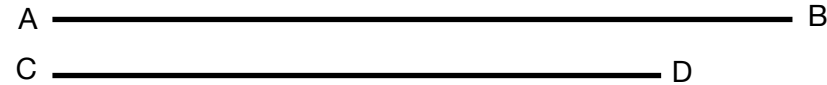

EJERCICIO 3 (2 puntos).

Dada la recta R, dibuja las trazas de un plano α que la contenga. Por el punto A, dibuja una recta paralela al plano α .

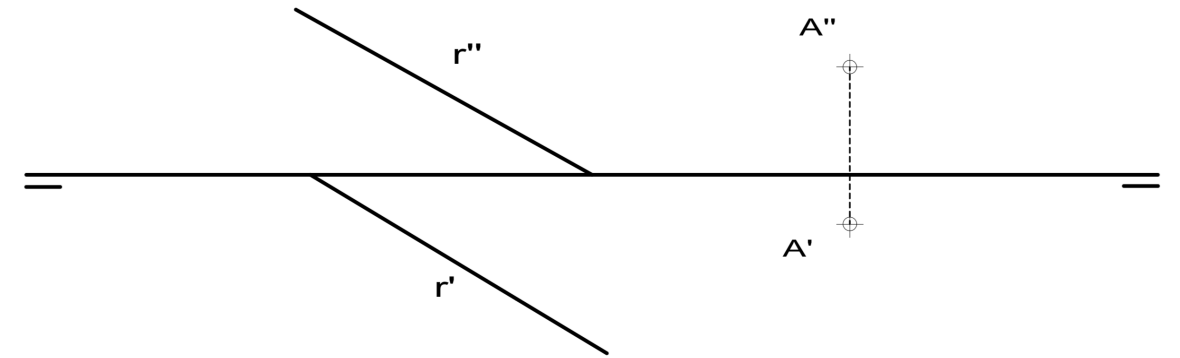

EJERCICIO 2 (2 puntos).

Dados el plano α y la recta R, perpendiculares entre sí, completa el dibujo con la traza vertical que falta del plano α y la proyección horizontal que falta de la recta R. La recta R pasa por el punto A. No es necesario dibujar las trazas de la recta.

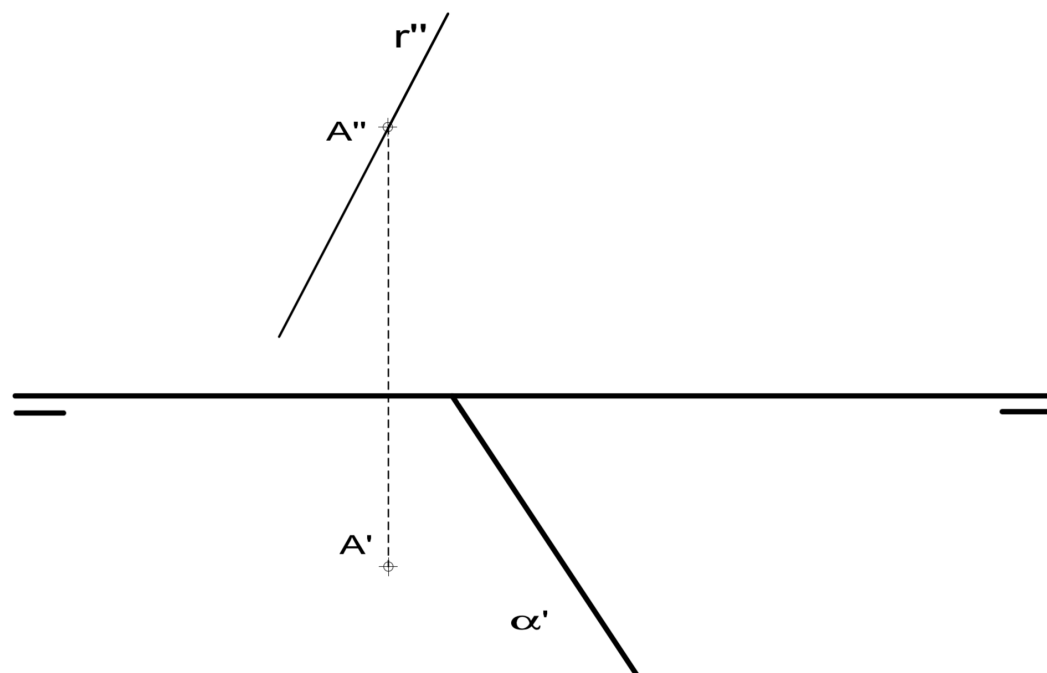

EJERCICIO 4 (3 puntos).

Dibuja la pieza, dada por sus vistas, en perspectiva caballera. Coeficiente de reducción del eje $Y=1/2$. Ángulo para el eje $XOY = 135^\circ$. Escala 1:1. Medidas indicadas en mm. No es necesario dibujar líneas ocultas. Método del primer diedro (sistema europeo). Utiliza el punto O como origen de los ejes.

